



SPEEDY 4teen

Catégorie FRMA

Code Lppr: Numéro à suivre
Poids max. utilisateur 100 kg

A9050100001 € 5.948,82 HT

Date devis: _____

N° de demande: _____

Date commande: _____

Conforme aux conditions générales de vente PRO ACTIV GmbH

N° de commande: _____

Adresse du revendeur:

N° du client: _____
Dénomination: _____
Rue: _____
Code postal/Lieu: _____
Tél.: _____
Fax: _____
E-Mail: _____
Interlocuteur: _____

Adresse de livraison: **adresse du revendeur**

autre adresse

Dénomination: _____
Rue: _____
Code postal/Lieu: _____

Nom de l'utilisateur:

Code: _____
Nom de famille, prénom: _____
Rue: _____
Code postal/Lieu: _____
Tél.: _____
Fax: _____
E-Mail: _____
Date de naissance: _____

Adresse de facturation: **adresse du revendeur**

autre adresse

N° du client: _____
Dénomination: _____
Rue: _____
Code postal/Lieu: _____
Tél.: _____
Fax: _____
E-Mail: _____
Interlocuteur: _____

Mesures du corps:

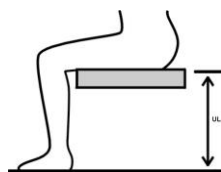

Taille: _____ cm

Poids: _____ kg

Longueur du segment jambier: _____ cm

(Distance entre le creux poplité et la semelle)

Aspect de la maladie: _____

Ces informations sont nécessaires pour l'examen. En l'absence d'indications, aucun examen des critères correspondants ne peut être effectué!

Mesures

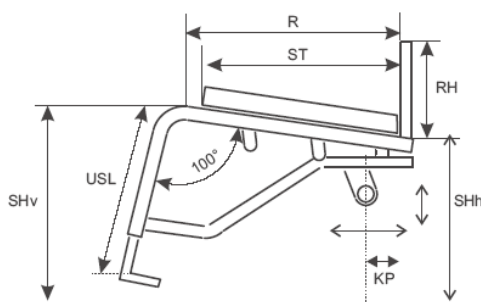

Taille L (Longueur du cadre R 39 cm jusqu'à la courbure)

Largeur d'assise SB	<input type="checkbox"/> 26	<input type="checkbox"/> 27	<input type="checkbox"/> 28	<input type="checkbox"/> 29	<input type="checkbox"/> 30	<input type="checkbox"/> 31	<input type="checkbox"/> 32			
	<input type="checkbox"/> 33	<input type="checkbox"/> 34	<input type="checkbox"/> 35	<input type="checkbox"/> 36	<input type="checkbox"/> 37	<input type="checkbox"/> 38				
Profondeur d'assise ST	<input type="checkbox"/> 32	<input type="checkbox"/> 33	<input type="checkbox"/> 34	<input type="checkbox"/> 35	<input type="checkbox"/> 36	<input type="checkbox"/> 37	<input type="checkbox"/> 38	<input type="checkbox"/> 39	<input type="checkbox"/> 40	
Hauteur du dossier RH	<input type="checkbox"/> 20	<input type="checkbox"/> 21	<input type="checkbox"/> 22	<input type="checkbox"/> 23	<input type="checkbox"/> 24	<input type="checkbox"/> 25	<input type="checkbox"/> 26	<input type="checkbox"/> 27	<input type="checkbox"/> 28	<input type="checkbox"/> 29
	<input type="checkbox"/> 30	<input type="checkbox"/> 31	<input type="checkbox"/> 32	<input type="checkbox"/> 33	<input type="checkbox"/> 34	<input type="checkbox"/> 35	<input type="checkbox"/> 36	<input type="checkbox"/> 37	<input type="checkbox"/> 38	<input type="checkbox"/> 39
	<input type="checkbox"/> 40	<input type="checkbox"/> 41	<input type="checkbox"/> 42	<input type="checkbox"/> 43	<input type="checkbox"/> 44	<input type="checkbox"/> 45				
Longueur des potences USL	<input type="checkbox"/> 20	<input type="checkbox"/> 21	<input type="checkbox"/> 22	<input type="checkbox"/> 23	<input type="checkbox"/> 24	<input type="checkbox"/> 25	<input type="checkbox"/> 26	<input type="checkbox"/> 27	<input type="checkbox"/> 28	<input type="checkbox"/> 29
	<input type="checkbox"/> 30	<input type="checkbox"/> 31	<input type="checkbox"/> 32	<input type="checkbox"/> 33	<input type="checkbox"/> 34	<input type="checkbox"/> 35	<input type="checkbox"/> 36	<input type="checkbox"/> 37	<input type="checkbox"/> 38	<input type="checkbox"/> 39
	<input type="checkbox"/> 40	<input type="checkbox"/> 41	<input type="checkbox"/> 42	<input type="checkbox"/> 43	<input type="checkbox"/> 44	<input type="checkbox"/> 45	<input type="checkbox"/> 46	<input type="checkbox"/> 47	<input type="checkbox"/> 48	<input type="checkbox"/> 49
Hauteur assise arrière SHh	<input type="checkbox"/> 36	<input type="checkbox"/> 37	<input type="checkbox"/> 38	<input type="checkbox"/> 39	<input type="checkbox"/> 40	<input type="checkbox"/> 41	<input type="checkbox"/> 42	<input type="checkbox"/> 43	<input type="checkbox"/> 44	avec roue 24"
Hauteur assise avant SHv	<input type="checkbox"/> 40	<input type="checkbox"/> 41	<input type="checkbox"/> 42	<input type="checkbox"/> 43	<input type="checkbox"/> 44	<input type="checkbox"/> 45	<input type="checkbox"/> 46	<input type="checkbox"/> 47	avec roue avant de 5"	
Centre de gravité KP (avant du tube arrière au centre de l'axe de la roue arrière)	<input type="checkbox"/> 1	<input type="checkbox"/> 2	<input type="checkbox"/> 3	<input type="checkbox"/> 4	<input type="checkbox"/> 5	<input type="checkbox"/> 6	<input type="checkbox"/> 7	<input checked="" type="checkbox"/> 8	<input type="checkbox"/> 9	<input type="checkbox"/> 10

Taille XL (Longueur du cadre R 43 cm jusqu'à la courbure)

Largeur d'assise SB	<input type="checkbox"/> 26	<input type="checkbox"/> 27	<input type="checkbox"/> 28	<input type="checkbox"/> 29	<input type="checkbox"/> 30	<input type="checkbox"/> 31	<input type="checkbox"/> 32				
	<input type="checkbox"/> 33	<input type="checkbox"/> 34	<input type="checkbox"/> 35	<input type="checkbox"/> 36	<input type="checkbox"/> 37	<input type="checkbox"/> 38					
Profondeur d'assise ST	<input type="checkbox"/> 36	<input type="checkbox"/> 37	<input type="checkbox"/> 38	<input type="checkbox"/> 39	<input type="checkbox"/> 40	<input type="checkbox"/> 41	<input type="checkbox"/> 42	<input type="checkbox"/> 43			
Hauteur du dossier RH	<input type="checkbox"/> 20	<input type="checkbox"/> 21	<input type="checkbox"/> 22	<input type="checkbox"/> 23	<input type="checkbox"/> 24	<input type="checkbox"/> 25	<input type="checkbox"/> 26	<input type="checkbox"/> 27	<input type="checkbox"/> 28	<input type="checkbox"/> 29	
	<input type="checkbox"/> 30	<input type="checkbox"/> 31	<input type="checkbox"/> 32	<input type="checkbox"/> 33	<input type="checkbox"/> 34	<input type="checkbox"/> 35	<input type="checkbox"/> 36	<input type="checkbox"/> 37	<input type="checkbox"/> 38	<input type="checkbox"/> 39	
	<input type="checkbox"/> 40	<input type="checkbox"/> 41	<input type="checkbox"/> 42	<input type="checkbox"/> 43	<input type="checkbox"/> 44	<input type="checkbox"/> 45	<input type="checkbox"/> 46	<input type="checkbox"/> 47	<input type="checkbox"/> 48		
Longueur des potences USL	<input type="checkbox"/> 20	<input type="checkbox"/> 21	<input type="checkbox"/> 22	<input type="checkbox"/> 23	<input type="checkbox"/> 24	<input type="checkbox"/> 25	<input type="checkbox"/> 26	<input type="checkbox"/> 27	<input type="checkbox"/> 28	<input type="checkbox"/> 29	<input type="checkbox"/> 30
	<input type="checkbox"/> 31	<input type="checkbox"/> 32	<input type="checkbox"/> 33	<input type="checkbox"/> 34	<input type="checkbox"/> 35	<input type="checkbox"/> 36	<input type="checkbox"/> 37	<input type="checkbox"/> 38	<input type="checkbox"/> 39	<input type="checkbox"/> 40	<input type="checkbox"/> 41
	<input type="checkbox"/> 42	<input type="checkbox"/> 43	<input type="checkbox"/> 44	<input type="checkbox"/> 45	<input type="checkbox"/> 46	<input type="checkbox"/> 47	<input type="checkbox"/> 48	<input type="checkbox"/> 49	<input type="checkbox"/> 50	<input type="checkbox"/> 51	<input type="checkbox"/> 52
Hauteur assise arrière SHh	<input type="checkbox"/> 36	<input type="checkbox"/> 37	<input type="checkbox"/> 38	<input type="checkbox"/> 39	<input type="checkbox"/> 40	<input type="checkbox"/> 41	<input type="checkbox"/> 42	<input type="checkbox"/> 43	<input type="checkbox"/> 44	avec roue 24"	
Hauteur assise avant SHv	<input type="checkbox"/> 40	<input type="checkbox"/> 41	<input type="checkbox"/> 42	<input type="checkbox"/> 43	<input type="checkbox"/> 44	<input type="checkbox"/> 45	<input type="checkbox"/> 46	<input type="checkbox"/> 47	avec roue avant de 5"		
Centre de gravité KP (avant du tube arrière au centre de l'axe de la roue arrière)	<input type="checkbox"/> 1	<input type="checkbox"/> 2	<input type="checkbox"/> 3	<input type="checkbox"/> 4	<input type="checkbox"/> 5	<input type="checkbox"/> 6	<input type="checkbox"/> 7	<input checked="" type="checkbox"/> 8	<input type="checkbox"/> 9	<input type="checkbox"/> 10	

Taille XXL (Longueur du cadre R 47 cm jusqu'à la courbure)

Largeur d'assise SB	<input type="checkbox"/> 26	<input type="checkbox"/> 27	<input type="checkbox"/> 28	<input type="checkbox"/> 29	<input type="checkbox"/> 30	<input type="checkbox"/> 31	<input type="checkbox"/> 32				
	<input type="checkbox"/> 33	<input type="checkbox"/> 34	<input type="checkbox"/> 35	<input type="checkbox"/> 36	<input type="checkbox"/> 37	<input type="checkbox"/> 38					
Profondeur d'assise ST	<input type="checkbox"/> 40	<input type="checkbox"/> 41	<input type="checkbox"/> 42	<input type="checkbox"/> 43	<input type="checkbox"/> 44	<input type="checkbox"/> 45	<input type="checkbox"/> 46	<input type="checkbox"/> 47	<input type="checkbox"/> 48		
Hauteur du dossier RH	<input type="checkbox"/> 20	<input type="checkbox"/> 21	<input type="checkbox"/> 22	<input type="checkbox"/> 23	<input type="checkbox"/> 24	<input type="checkbox"/> 25	<input type="checkbox"/> 26	<input type="checkbox"/> 27	<input type="checkbox"/> 28	<input type="checkbox"/> 29	
	<input type="checkbox"/> 30	<input type="checkbox"/> 31	<input type="checkbox"/> 32	<input type="checkbox"/> 33	<input type="checkbox"/> 34	<input type="checkbox"/> 35	<input type="checkbox"/> 36	<input type="checkbox"/> 37	<input type="checkbox"/> 38	<input type="checkbox"/> 39	
	<input type="checkbox"/> 40	<input type="checkbox"/> 41	<input type="checkbox"/> 42	<input type="checkbox"/> 43	<input type="checkbox"/> 44	<input type="checkbox"/> 45	<input type="checkbox"/> 46	<input type="checkbox"/> 47	<input type="checkbox"/> 48		
Longueur des potences USL	<input type="checkbox"/> 20	<input type="checkbox"/> 21	<input type="checkbox"/> 22	<input type="checkbox"/> 23	<input type="checkbox"/> 24	<input type="checkbox"/> 25	<input type="checkbox"/> 26	<input type="checkbox"/> 27	<input type="checkbox"/> 28	<input type="checkbox"/> 29	<input type="checkbox"/> 30
	<input type="checkbox"/> 31	<input type="checkbox"/> 32	<input type="checkbox"/> 33	<input type="checkbox"/> 34	<input type="checkbox"/> 35	<input type="checkbox"/> 36	<input type="checkbox"/> 37	<input type="checkbox"/> 38	<input type="checkbox"/> 39	<input type="checkbox"/> 40	<input type="checkbox"/> 41
	<input type="checkbox"/> 42	<input type="checkbox"/> 43	<input type="checkbox"/> 44	<input type="checkbox"/> 45	<input type="checkbox"/> 46	<input type="checkbox"/> 47	<input type="checkbox"/> 48	<input type="checkbox"/> 49	<input type="checkbox"/> 50	<input type="checkbox"/> 51	<input type="checkbox"/> 52
Hauteur assise arrière SHh	<input type="checkbox"/> 39	<input type="checkbox"/> 40	<input type="checkbox"/> 41	<input type="checkbox"/> 42	<input type="checkbox"/> 43	<input type="checkbox"/> 44	<input type="checkbox"/> 45	<input type="checkbox"/> 46	<input type="checkbox"/> 47	avec roue 24"	
Hauteur assise avant SHv	<input type="checkbox"/> 43	<input type="checkbox"/> 44	<input type="checkbox"/> 45	<input type="checkbox"/> 46	<input type="checkbox"/> 47	<input type="checkbox"/> 48	<input type="checkbox"/> 49	<input type="checkbox"/> 50	avec roue avant de 5"		
Centre de gravité KP (avant du tube arrière au centre de l'axe de la roue arrière)	<input type="checkbox"/> 1	<input type="checkbox"/> 2	<input type="checkbox"/> 3	<input type="checkbox"/> 4	<input type="checkbox"/> 5	<input type="checkbox"/> 6	<input type="checkbox"/> 7	<input checked="" type="checkbox"/> 8	<input type="checkbox"/> 9	<input type="checkbox"/> 10	

Couleur du cadre - Design unicolore

Informations sur les designs de couleurs actuels et exemples de photos sur: www.proactiv-gmbh.eu/fr/couleurs/

Couleur du cadre: sélection dans la palette de couleurs

La couleur du châssis est indiquée à la commande

Standard
A9000100170-000

Brut, sablé, non revêtu

Standard
A9000100170-020

Remarque: en présence d'humidité, par exemple la transpiration des mains, des décolorations sombres de l'aluminium peuvent apparaître.

Peintures à la poudre

blanc RAL 9016

Standard brillant
A9000100170-023

Option mat
A9000100170-123 € 43,40

argent brillant

Standard brillant
A9000100170-011

anthracite RAL 7016

Standard brillant
A9000100170-001

Option mat
A9000100170-101 € 43,40

noir RAL 9005

Standard brillant
A9000100170-003

Option mat
A9000100170-019 € 43,40

orange pur RAL 2004

Standard brillant
A9000100170-022

Option mat
A9000100170-122 € 43,40

pink magenta RAL 4010

Standard brillant
A9000100170-037

Option mat
A9000100170-137 € 43,40

bleu pastel RAL 5024

Standard brillant
A9000100170-036

Option mat
A9000100170-136 € 43,40

lemon green

Standard brillant
A9000100170-005

Option mat
A9000100170-105 € 43,40

jaune RAL 1023

Standard brillant
A9000100170-046

Option mat
A9000100170-146 € 43,40

rouge RAL 3001

Standard brillant
A9000100170-047

Option mat
A9000100170-147 € 43,40

lagoon blue

Standard brillant
A9000100170-052

Option mat
A9000100170-152 € 43,40

athletic grey RAL 7046

Standard brillant
A9000100170-050

Option mat
A9000100170-150 € 43,40

muddy grey RAL 7033

Standard brillant
A9000100170-051

Option mat
A9000100170-151 € 43,40

peach RAL 3022

Standard brillant
A9000100170-038

Option mat
A9000100170-138 € 43,40

Couleurs à la poudre „Dormant“

noir intense avec effets argentés

Standard brillant
A9000100170-007

sky blue

Standard brillant
A9000100170-017

bleu marine

Standard brillant
A9000100170-045

Option mat
A9000100170-145 € 43,40

electric green

Standard brillant
A9000100170-015

Option mat
A9000100170-115 € 43,40

violet

Standard brillant
A9000100170-044

fire red

Standard brillant
A9000100170-018

Option mat
A9000100170-118 € 43,40

Couleurs spéciales „verniss liquides“ (avec supplement)

storm (bleu glacier)

Option brillant
A9000100170-500 € 349,60

Option mat
A9000100170-501 € 349,60

prairie (or rose)

Option brillant
A9000100170-504 € 349,60

Option mat
A9000100170-505 € 349,60

berry (baies)

Option brillant
A9000100170-526 € 349,60

Option mat
A9000100170-527 € 349,60

blue ocean

Option brillant
A9000100170-522 € 349,60

Option mat
A9000100170-523 € 349,60

emerald (vert émeraude)

Option brillant
A9000100170-514 € 349,60

Option mat
A9000100170-515 € 349,60

chili

Option brillant
A9000100170-516 € 349,60

Option mat
A9000100170-517 € 349,60

Couleur du cadre - Design bicolore

Attention: Dépendant de votre choix pour la couleur design les 2 couleurs sont brillant ou mat.

Design bicolore se composant d'une couleur de base du Design Unicolore (à l'arrière du cadre) et d'une couleur Design (à l'avant du cadre)

Veuillez sélectionner la couleur ci-dessous:

Couleur de base (à l'arrière du cadre)

blanc RAL 9016

Option
A9000100170-200 € 268,50

argent

Option
A9000100170-201 € 268,50

anthracite RAL 7016

Option
A9000100170-202 € 268,50

noir RAL 9005

Option
A9000100170-203 € 268,50

bleu pastel RAL 5024

Option
A9000100170-206 € 268,50

lemon green

Option
A9000100170-207 € 268,50

jaune RAL 1023

Option
A9000100170-208 € 268,50

lagoon blue

Option
A9000100170-212 € 268,50

athletic grey RAL 7046

Option
A9000100170-210 € 268,50

muddy grey RAL 7033

Option
A9000100170-211 € 268,50

Couleur Design (à l'avant du cadre)

noir RAL 9005

brillant A9000100170-259
 mat A9000100170-260

lemon green

brillant A9000100170-250
 mat A9000100170-251

chili

brillant A9000100170-253
 mat A9000100170-254

orange RAL 2004

brillant A9000100170-255
 mat A9000100170-256

emerald (vert émeraude)

brillant A9000100170-274
 mat A9000100170-275

storm (bleu glacier)

brillant A9000100170-264
 mat A9000100170-265

prairie (or rose)

brillant A9000100170-266
 mat A9000100170-267

berry (baies)

brillant A9000100170-284
 mat A9000100170-285

blue ocean

brillant A9000100170-280
 mat A9000100170-281

Couleur – pièces rapportées

Remarque: Sans indication les pièces seront livrées en noir.

Roue arrière: Jante, moyeu et rayons en aluminium

Standard noir
A9000100171-003

Fourche roue avant et pivot de fourche

Standard argent
A9000100173-011
 Standard noir
A9000100173-003

Couleur individuelle des pièces rapportées:

Roue motrice: jante en aluminium et insert design¹ selon le choix de couleur / moyeu et rayons noirs

Couleur du cadre
Option
A9000100171-999 € 249,60
 Choix de design unicolor (différent de la couleur du châssis)
Option
A9000100171-998 € 288,90
Couleur: _____
A9000100170-

Roues avant: 5" jante aluminium² (6-rayons)

Couleur du cadre
Option
A9000100174-999 € 75,20
 Choix de design unicolor (différent de la couleur du châssis)
Option
A9000100174-998 € 87,10
Couleur: _____
A9000100170-

Couleur individuelle (Couleur du cadre - Design unicolore)

Couleur du cadre achat individuel au choix les couleurs RAL

Option
A9000100170-100 € 414,40

Surface:

brillant
 mat

Nom de la couleur

Numéro RAL

Remarque: les pièces rapportées ne sont pas disponibles dans les couleurs design.

¹ Uniquement en combinaison avec le moyeu Liteline.

² Uniquement en combinaison avec le roue avant 5", jante aluminium, design 6 branches, bon amortissement A9000500121* et avec le roue de la fourche à suspension design 5 branches A9000500160*.

Cadre

Potences droites

Standard
A9050100010-K*

Angle des potences 100°

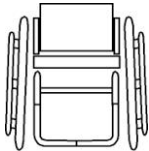

Cadre avant de forme abductée

Option
A9050100030-K* € 383,10

Angle des potences 100°
2,5 cm / coté
Début de l'abduction à:
ST 31 cm, taille L
ST 35 cm, taille XL
ST 39 cm, taille XXL
Longueur de la courbure
jusqu'à l'abduction: 55 mm

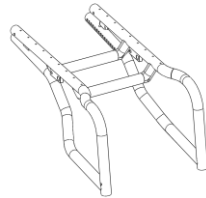

Fixation des pivots des fourches

Plaque de support soudé pour bloc de palier

Standard
A9050500000

X (voir dessin) en fonction de la taille du cadre

taille L: 63 mm

taille XL: 74 mm

taille XXL: 80 mm



Poignées de poussée

Équipement sans poignées de poussée

Standard
A9000401000



Poignées de poussée fixes en Aluminium

Standard
A9050401050

hauteur du dossier RH 23 cm au minimum



Poignées de poussée réglables en hauteur en continu

Option
A9050401060* € 86,30

Fixation dans le tube de dossier, hauteur du dossier minimum:

RH 30 cm pour la toile de dossier, réglable

RH 35 cm pour tubes du dossier avec cintrage lordose

RH 43 cm pour le dossier ergonomique



Poignées de poussée déplacées à l'arrière

Option A9050401075* € 86,30

réglable en hauteur en continu
montage dans la barre de dossier

Longueur 45 cm

Longueur 55 cm

Sans indication, la „longueur 45 cm“ sera livrée.



Poignées de poussée en alu déplacées à l'arrière, décalées de 145 mm

Option A9050401080-K* € 163,90

réglable en hauteur en continu,
montage à la barre transversale du dossier,
longueur: 55 cm,
largeur d' assise max. SB 38 cm,
poids max. de l'utilisateur 60 kg



Poignée de poussée centrale en aluminium avec zone de poignée pliable

Option A9050401086-K € 188,90

réglable en hauteur et pliable au niveau de la poignée par une articulation à denture.
Support soudé au milieu de la barre transversale du dossier.

Jusqu'à SB 38 cm ou poids corporel 50 kg.
Non compatible avec le support pour appui-tête.

Attention: ne convient pas pour porter le fauteuil roulant - pour cela, saisir la barre transversale du dossier.



Poignée de poussée centrale pour levier de frein, pliable

Option A9050401070-K € 232,80

fermé, hauteur réglable en continu,
avec poignée recouverte de caoutchouc mousse.

Jusqu'à SB 38 cm ou poids corporel 50 kg.

Non compatible avec le support d'appui-tête.

Uniquement en combinaison avec frein de blocage à genouillère pour accompagnateur ou frein à tambour.



Poignée de poussée fermée en aluminium, rabattable par articulation à denture

Option A9050401069-K € 476,20

hauteur réglable en continu, support de poignée de poussée reculé.

Jusqu'à SB 38 cm ou poids corporel 60 kg



Options supplémentaires

Tube du dossier avec cintrage lordose

Option A9000400005-K € 114,40

1 cm

2 cm

3 cm



Dossier

Dossier fixe

Standard A9050400020

vissé sur les protège-vêtements en aluminium

Angle du dossier 90° par rapport au sol

Dossier non dépliable

Dossier rabattable

Option A9000400024* € 306,30

avec protège-vêtements intégrées en aluminium caoutchouté,

angle réglable sur 7 positions



Fonction d'inclinaison du dossier bloquée

Option A9000400038* € 312,30

Boulon d'arrêt du réglage de l'angle remplacé par un vissage.

Angle du dossier à 90° par rapport au sol.

vissé sur les protège-vêtements en aluminium

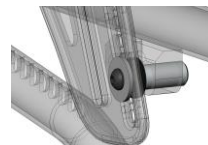

Toile de dossier

En l'absence d'indication, le „toile de dossier souple, rembourrée, et réglable en tension“ est livré.

Toile de dossier souple, rembourrée, et réglable en tension

- Standard
A9000802010-K001

Housse: noir, respirant, surface ouverte
Barre transversale incluse



Toile de dossier souple, rembourrée, et réglable en tension „light“

- Standard
A9000802320-K001

Housse: noir, respirant, surface ouverte
Épaisseur du rembourrage: 9 mm
Barre transversale incluse



- Standard
A9000802320-K002

Housse: noir, respirant, surface ouverte
Épaisseur du rembourrage: 9 mm
Équipement sans barre transversale

Toile de dossier souple, rembourrée, et réglable en tension „Comfort“

- Option
A9000815101-K **€ 131,40**

Housse: noir, respirant, surface ouverte
Rembourrage avant: 20 mm
Rembourrage arrière: 5 mm
Barre transversale incluse

Barre transversale du dossier évasée

- de 20 mm
Option
A9000400835-020 **€ 109,30**
- de 30 mm
Option
A9000400835-030 **€ 109,30**
- de 50 mm
Option
A9000400835-050 **€ 140,80**
- de 80 mm
Option
A9000400835-080 **€ 155,30**

Uniquement en combinaison avec poignées à pousser déplacées à l'arrière.



Sans toile de dossier, rembourrage de dossier ou système de dossier

- Option
A9000802011 **€ - 53,00**

Barre du dossier incluse

Toile d'assise

En l'absence d'indication, le toile d'assise "Body Contour" est livré.

Toile souple Body Contour

- Standard
A9000801025-K

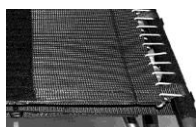

Sans toile d'assise

- Standard
Sur demande et selon configuration
A9000801050

Toile réglable en tension

- Option
A9000801010-K **€ 79,90**

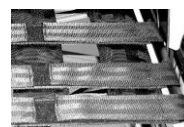

Plaqué d'assise en alu

- Option
A9000801212-K **€ 292,70**

vissée sur les tubes du cadre
Couleur: anthracite mat
(si aucune indication n'est donnée dans le choix de la couleur)



Coussins d'assise

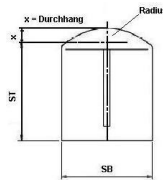
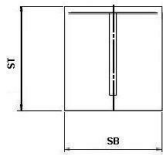

Coussin d'assise rectangulaire Mousse: Standard

Option
A9000805180-K* € 118,30

Coussin d'assise avec contour arrondi Mousse: Standard

Option
A9000800300-K* € 163,10

Epaisseur:

3 cm 5 cm
 4 cm 6 cm

Coussin d'assise rectangulaire Mousse: Anti-Escarre

Option
jusqu'à 30x30 cm € 301,70
A9000805204-K*

Coussin d'assise avec contour arrondi Mousse: Anti-Escarre

Option
jusqu'à 30x30 cm € 356,10
A9000800311-K*

Epaisseur:

4 cm 6 cm

Option
>30x30 jusqu'à 50x50 cm € 437,70
A9000805200-K*

Option
>30x30 jusqu'à 50x50 cm € 482,90
A9000800310-K*

Housse:

- Noir, respirant, surface ouverte
 Noir, respirant, surface fermée

Sans votre choix, nous livrons la tissu de revêtement respirant avec surface ouverte.

Coussin d'assise existant

Garde Boue

Garde-boue en aluminium

monté sur le protège-vêtements
seulement en combinaison avec dossier fixe



noir brillant

Standard
A9000403100-K

couleur du cadre (couleur de base pour design
bicolore)

Option
A9000403101-K € 311,10

couleur design (seulement possible pour
châssis en design bicolore)

Option
A9000403102-K € 345,10

Garde-boue en aluminium amovible

réglable au niveau de la roue,
seulement disponible avec le dossier rabattable



anthracite mat

Option
A9000403210-K € 243,20

couleur du cadre (couleur de base pour design
bicolore)

Option
A9000403211-K € 311,10

couleur design (seulement possible pour
châssis en design bicolore)

Option
A9000403212-K € 345,10

Garde-boue Carbone amovible

Option
A9000400012-K € 547,30

réglable au niveau de la roue
seulement disponible avec le dossier rabattable



Accoudoirs

Accoudoir réglable en hauteur, intégré dans le garde-boue

Garde-boue en aluminium inclus, amovible par encliquetage avec coussinets d'accoudoirs de bras de 25 cm de long inclus uniquement en combinaison avec le dossier rabattable



anthracite mat

Option A9000400008-K € 569,60

couleur du cadre (couleur de base pour design bicolore)

Option A9000400009-K € 621,90

couleur design (seulement possible pour châssis en design bicolore)

Option A9000400010-K € 648,10

Accoudoir réglable en hauteur, intégré dans le garde-boue en carbone

Option A9000400018-K € 862,00

garde-boue en carbone inclus, amovible par encliquetage coussinets d'accoudoirs de 25 cm de long amovible par encliquetage, seulement avec dossier rabattable

Manchettes d'accoudoirs 25 cm de long, vissées au garde boue

Option A9000403151 € 165,80

Bord supérieur de l'accoudoir monté environ 20 cm – 24 cm au-dessus du tube d'assise, selon du réglage du garde boue. Seulement disponible avec garde boue



Accoudoirs pivotants vers l'arrière, amovibles

Option A9000403141-K € 358,50

avec manchettes 25 cm de long, bord supérieur de l'accoudoir monté environ 25 cm - 31 cm au-dessus du tube d'assise, réglable tous les 1,5 cm. Non compatible avec les poignées de poussée déplacées vers l'arrière.

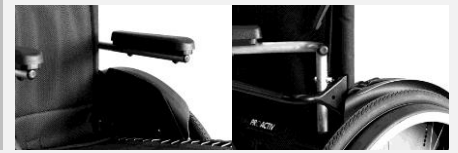

Plaques porte-axe

Diamètre axes arrière / porte axe 12 mm en standard. Autres plaques porte axe sur demande.

Plaque porte-axes standard

Standard A9016201000

Hauteur d'assise arrière:

Taille L (22") env. 33,5 cm - 37,5 cm

Taille L/XL (24") env. 36 cm - 40 cm

Taille XXL (24") env. 39 cm - 43 cm

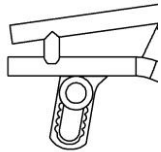

Plaque porte-axes longue

Option A9016201020 € 234,70

Hauteur d'assise arrière:

Taille L (22") env. 35,5 cm - 41,5 cm

Taille L/XL (24") env. 38 cm - 44 cm

Taille XXL (24") env. 41 cm - 47 cm

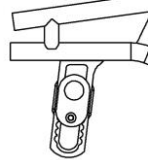

Carrossage

*Largeur totale du fauteuil avec un écartement étroit des mains courantes

Carrossage 1°

Standard A9016202010

Largeur totale = environ SB + 20 cm*

Carrossage 2,5°

Standard A9016202051

Largeur totale = environ SB + 23 cm*

Carrossage 4°

Standard A9016202030

Largeur totale = environ SB + 26 cm*

Carrossage 6°

Standard A9016202040

Largeur totale = environ SB + 30 cm*

Carrossage 8°

Option A9016202050 € 77,00

Largeur totale = environ SB + 33 cm*

Poids maximum d'utilisateur 50 kg

Adaptions électriques

Plaque d'adaptation pour „e-motion“ / „e-motion DuoDrive“

Option
A9016201200-K € 502,90

Béquille de couple e-motion, axe de 1/2" et longueur de la douille 50,8 mm (2"). PRO ACTIV et la société Alber recommandent pour un fauteuil avec propulsion „e-motion“, le montage d'une paire de roulettes anti bascule arrière. Veuillez choisir sous „Adaptations“ ou commander à Alber directement.

Plaque d'adaptation pour „e-fix“

Option
A9016201210-K € 502,90

avec support d'adaptation „e-fix“, axe 1/2", longueur de porte-axe 50,8 mm (2"). Pro Activ et la société Alber recommande pour un fauteuil avec propulsion „e-fix“ le montage d'une paire de roulettes anti-bascule arrière. Veuillez choisir sous „Adaptations“ et passer votre commande pour la roulette anti-bascule arrière e-fix avec „fourche standard“ directement à la société Alber.

Freins

En l'absence d'indication le „frein à genouillère à poignée standard“ est livré.

Recommandation: Pour les KP 7 cm ou plus petits, nous recommandons le système de freinage à genouillère avec levier de frein 20°.

Freins à genouillère standard, poignées standard

Standard
A9000701010-001



Freins à genouillère standard, poignées longues

Standard
A9000701010-002



Freins à genouillère standard, poignées basses

Standard
A9000701010-003



Freins à genouillère standard, poignées de frein 20° écartées

poignées standard
Standard
A9000700002

poignées longues
Standard
A9000701010-004



Levier à pousser avec adaptateur M8 et avec cône en plastique

Option
A9000706001 € 170,50

uniquement en combinaison avec Freins à genouillère standard, levier de frein standard ou long



Freins à genouillère standard, poignées de frein rabattables

Option
A9000706008 € 158,60
Longueur: 9 cm



Freins à genouillère avec blocage

poignées standard
Option
A9000700214 € 158,60

poignées longues
Option
A9000700215 € 158,60

Bloc d'arrêt pour levier de frein empêche le freinage pendant la poussée par les accompagnateurs
Pas en combinaison avec le frein à genouillère avec commande à une main, levier de frein sorti à 20° ainsi que le frein à genouillère de blocage pour accompagnateur.



Frein pour utilisation à une seule main

commande à droite
Option
A9000707020-001 € 392,30

commande à gauche
Option
A9000707020-002 € 392,30
par câble Bowden



Freins pour l' accompagnateur

Option
A9000701020 € 464,10
Commande depuis la poignée de poussée via des câbles Bowden



Freins à tambour

Option
A9000702010-K* € 631,80

Levier de frein monté sur la poignée de poussée, largeur totale + 3 cm (selon le carrossage).

En fonction de la hauteur d'assise, la longue plaque de roue est montée afin de protéger l'ancrage du frein à tambour.

Veillez noter:

- seulement en combinaison avec roue motrice jante en aluminium 36 rayons
- pas en combinaison avec double main courante, e-fix ou e-motion



Repose-pieds

En l'absence d'indication le „repose-pieds tube monobloc“ sera livré.

Repose pieds tube monobloc

Standard
A9016601010-K*

avec support tubulaire, réglable en hauteur +/- 3 cm: pour la taille L / XL à partir de USL 26 cm pour la taille XXL à partir de USL 29 cm. Si le repose-pieds doit être équipé d'une palette monobloc, veuillez le sélectionner sous „Divers repose pieds“.



Repose pieds élevée

Standard
Sur demande et selon configuration
A9041606010-K

réglable en hauteur possible de USL 20 cm à USL 25 cm, Si le repose-pieds doit être équipé d'une palette monobloc, veuillez le sélectionner sous „Divers repose pieds“.



Repose-pieds rabattable d'un côté

Option
A9016601300-K* € 173,90

Avec tube monobloc, réglable en hauteur + / - 3 cm, non amovible pour la taille L / XL à partir de USL 25 cm pour la taille XXL à partir de USL 28 cm. en outre pivotant vers l'extérieur: pour la taille L / XL à partir de USL 29 cm pour la taille XXL à partir de USL 32 cm. Si le repose-pieds doit être équipé d'une palette monobloc, veuillez le sélectionner sous „Divers repose pieds“.



Repose pieds tube monobloc pliable à l'arrière par mécanisme à ressort

Option
A9016602005-K* € 287,40

avec étrier d'appui tubulaire pour la taille L / XL à partir de USL 32 cm pour la taille XXL à partir de USL 35 cm. Si le repose-pieds doit être équipé d'une palette monobloc, veuillez le sélectionner sous „Divers repose pieds“.



Repose pieds relevable vers l'arrière

Option
A9016602010-K* € 307,90

avec support tubulaire continu et verrouillage via un levier de commande de 20 mm
Remarque: pour la taille L / XL à partir de USL 39 cm pour la taille XXL à partir de USL 42 cm. Pour la forme droite à partir de SB 33 cm Si le repose-pieds doit être équipé d'une palette monobloc, veuillez le sélectionner sous „Divers repose pieds“.

Repose-pieds tube monobloc relevable vers l'arrière pour USL <39 cm et à partir de SB 33 cm

Option
A9000600007-K € 352,50

articulation de repose-pieds fixée au cadre, avec support tubulaire continu et levier de commande de 20 mm. Si le repose-pieds doit être équipé d'une palette monobloc, veuillez le sélectionner sous „Divers repose pieds“. Pas en combinaison avec une table thérapeutique.



Palettes séparées

- Option
A9016603200-K € 336,80

avec plaque caoutchoutée, réglable en hauteur +/- 3 cm, angle réglable, pivotant vers l'extérieur et rabattable sur le côté, Renfort de cadre inclus

Remarque:

pour la taille L / XL à partir de USL 31 cm
pour la taille XXL à partir de USL 34 cm.
non amovible



Repose-pieds „Swing Away“

- Option
A9016604100-K € 404,70

avec plaques caoutchoutées, divisé au milieu, pivotant sur le côté, amovible, rabattable, réglable en hauteur et en angle. Renfort du cadre inclus.

Remarque:

forme droite possible en taille L / XL / XXL
et forme abductée en taille XXL.



Divers repose-pieds

Palette monobloc en aluminium revêtement caoutchouc 14 cm de profondeur

- Option
A9000610000-K € 125,90

vissé, angle réglable

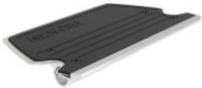

Palette monobloc en aluminium revêtement caoutchouc 18 cm de profondeur

- Option
A9000610005-K € 140,10

vissé, angle réglable



Cales latérales

- Option
A9000610100 € 59,70

réglables
uniquement en combinaison avec le repose-pied caoutchouté



Rouleaux de protection montés sur la palette

- Option
A9000600006 € 117,40



Adaptations

Dispositif anti-basculement pivotable vers le haut (une roulette compris)

- Droite
Standard
A9000300100-K001

- Gauche
Option
A9000300100-K002 € 169,10

ajustables, amovibles, pivotantes, avec ressort de rappel et adaptateur universel pour un réglage optimal, nous recommandons une pente d'assise > 3 cm



Adaptateur universel préparé pour les roulettes anti-bascule de Alber (e-fix / e-motion)

- Option
A9016300105 € 296,70

Sans support pour - et sans roulettes anti-bascule.

Veillez passer la commande pour les roulettes anti-bascule à la société Alber.



Roulettes de transfert

- Droite
Option
A9000301100-003 € 164,80

- Gauche
Option
A9000301100-004 € 164,80

avec adaptateur universel, amovible
non-compatible avec des roulettes anti-bascule



Levier de basculement

Droite
Option
A9000302100-K001 € 140,10

Gauche
Option
A9000302100-K002 € 140,10

avec adaptateur universel et Quickpin
Non-compatible avec roulette anti-bascule a droite ou á gauche



Barre porte axes pour déport des roues, amovible SPEEDY 4teen

Option
A9016102001 € 581,30

Déplacement de la position des roues d'environ 14 cm, alignement réglable

Veillez choisir la carrossage:

- Carrossage 1°
 Carrossage 4°
 Carrossage 6°

Remarque: le carrossage de déport d'axe ne doit pas être inférieur à celui de la position quotidienne. Un carrossage maximal de 6° est possible.

Sauf indication contraire, le carrossage supérieur le plus proche de celui de la position quotidienne est monté.



Roue Outdoor avec fourche dirigeable

Option
A9000900100 € 845,70

avec déplacement en ligne droite, détachable du fauteuil roulant par une pince de serrage rapide, avec roue directrice pivotante 12.1/2 x 2.1/4" sur pneus à air démontable du tube de support par axe enfichable pour une pression maximale au sol sur le appareil frontal de 30 kg



3" Roues avant

3" Roller (80 mm)

Option
A9000501110 € 70,80
anti-crevaison



4" Roues avant

4" Roue avant „Standard“ noir

Standard
A9000501011-004
(82A), anti-crevaison



4" Roller (100 mm)

Option
A9000501120 € 70,80
anti-crevaison



4" Roller lumineuse (100 mm)

Option
A9000501220 € 94,80
anti-crevaison



4" Roue avant CorMORun (100 mm)

Option
A9000501042 € 173,00

avec bandage changeable de 6 mm en noir, anti-crevaison.

Couleur jante: noir

Distance de 5,3 mm en noir inclus.



4" Roue avant Frog Legs (100 mm)

Option
A9000501230 € 206,30

avec bandage changeable de 6 mm en noir, anti-crevaison.

Couleur jante: argent

Distance de 5,3 mm en noir inclus.



5" Roues avant

5" Roue avant „Standard“ PU noir

- Standard
A9000501036-005
(82A), anti-crevaison



5" Roue avant „Standard“ PU gris

- Standard
A9000501031-005
(82A), anti-crevaison



5" Roller lumineuse (125 mm)

- Option
A9000501221 € 94,80
anti-crevaison



5" Caoutchouc „roule confort“, jante aluminium, 6 rayons

- Jante argent anodisé Option
A9000501210 € 179,80

- Jante noir Option
A9000501211 € 179,80

avec bandage noir de 6 mm, moyennement dur, anti-crevaison, changeable. Distance de 5,3 mm en noir inclus



5" Roue avant CorMORun (125 mm)

- Option
A9000501041 € 181,30
avec bandage changeable de 6 mm en noir, anti-crevaison.
Couleur jante: noir
Distance de 5,3 mm en noir inclus.



5" Roue avant Frog Legs (125 mm)

- Option
A9000501232 € 206,30
avec bandage noir de 6 mm, moyennement dur, anti-crevaison, changeable.
Couleur jante: argent
Distance de 5,3 mm en noir inclus



6" Roues avant

6" Roue avant „Standard“ PU gris

- Standard
A9000501010-006
(82A), anti-crevaison



6" Pneumatiques

- Option
A9000501050 € 57,20
Hauteur d'assise avant min. 42 cm



6" Roue avant „Système Flexel“

- Option
A9000501070 € 57,20
anti-crevaison



Fourches des roues avant

Pour les couleurs de la fourches des roues avant voir à la page 4.
Si aucun choix n'est effectué, les „Fourches fixe“ seront livrées.

Fourches Standard

- Standard
A9000500100-K001
Fourches fixe

- Option
A9000500100-K002 € 167,40
Fourches à démontage rapide



Fourche renforcées Heavy Duty

en cas de charges élevées ou en cas d'utilisation d'entraînements électriques

- Option
A9000510111-K001 € 54,00
Fourches fixe

- Option
A9000510111-K002 € 218,90
Fourches à démontage rapide



Fourches avec amortisseurs

5" jantes en aluminium „roule confort“ inclus

- Option
A9000500160-K002 € 616,90
Fourches à démontage rapide



Paire des fourches supplémentaires Standard

- Option
A9000500300-K € 296,70
Fourches Standard axe à démontage rapide



Paire des fourches supplémentaires Heavy Duty

- Option
A9000500301-K € 337,90
Fourche Heavy Duty à démontage rapide



Article sans roue avant:

Si vous avez besoin des roues avant, veuillez faire un 2ème choix dans la rubrique roues avant.

Ecartement des fourches

Ecartement des fourches



Option
A9000500400* € 59,10
10 mm / côté

Option
A9000500401* € 59,10
15 mm / côté

Option
A9000500410* € 59,10
20 mm / côté

Roues arrière

Si aucun choix n'est effectué, la „roue motrice avec jante en aluminium à 36 rayons“ sera livrée.

Jante en aluminium, 18 rayons

22" (ETRTO 489-19)
Standard
A9000203062

24" (ETRTO 540)
Standard
A9000203122

Avec moyeu Liteline, rayonnage radial

Pas possible avec:

- Bandages pneus pleins
- double main courante
- Frein à tambour
- Système d'accroche taxi
- Adaptivbike

Poids d'utilisateur max. 70 kg:

Sturz	1°	4°	6°	8°	10°
Gewicht					
bis 50 Kg	✓	✓	✓	✓	✓
51 - 60 Kg	✓	✓	✓	✓	
61 - 70 Kg	✓	✓			



Jante en aluminium, 36 rayons

22" (ETRTO 489-19)
Standard
A9000203060-010

24" (ETRTO 540)
Standard
A9000203000-010

avec moyeu Liteline en combinaison avec double main courante

22" (ETRTO 451-19)
Standard
A9000203060-020

24" (ETRTO 540)
Standard
A9000203000-020

avec moyeu haut en aluminium, rayonnage radial pour combinaison avec double main courante



Jante en aluminium, 36 rayons, double parois

24" (ETRTO 540)
Option
A9000203100 € 157,80

25" (ETRTO 559)
Option
A9000203200 € 157,80

26" (ETRTO 590)
Option
A9000203300 € 157,80

avec moyeu à bride haute en alu, rayons radiaux, utilisation pour des charges élevées



Spinergy „Spox Sport“ avec 24 rayons PBO; jante, moyeu et rayons noirs

24" (ETRTO 540)
Option
A9000203550 € 784,10

25" (ETRTO 559)
Option
A9000201559 € 784,10

26" (ETRTO 590)
Option
A9000203555 € 784,10



Spinergy „Everyday Light Extreme“ avec 12 rayons PBO; jante et moyeu noir, rayons blanc

24" (ETRTO 540)
Option
A9000203554 € 957,20

Recommandation: en cas de sollicitation intense (par exemple, utilisation d'un vélo à main ou d'un appareil de traction), nous recommandons la roue Spinergy „Spox Sport“ avec 24 rayons PBO.



Spinergy „Everyday Light Extreme“ avec 12 rayons PBO; jante, moyeu et rayons noir

24" (ETRTO 540)
Option
A9000203552 € 957,20

Recommandation: en cas de sollicitation intense (par exemple, utilisation d'un vélo à main ou d'un appareil de traction), nous recommandons la roue Spinergy „Spox Sport“ avec 24 rayons PBO.



Renseignement „Double main courante“:

Équipement avec double main courante possible.

Veuillez utiliser à cet effet la fiche de mesures correspondante séparée:

<https://proactiv-gmbh.eu/fr/telechargements/>



Mains courantes

Sans main courante

- Standard
A9000205990

x = Mesure de l'écartement

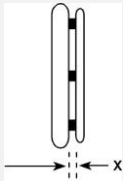

Ecartement en général:

- x = 11 mm
- x = 19 mm

Ecartement

Type Curve + Gekko:

- x = 10 mm
- x = 18 mm

Sauf indication contraire, le montage des mains courantes se fera avec un écartement large (19 mm / 18 mm).

Mains courantes acier inox Ø 20 mm

- 22" main courante pour roue 22"
Standard
A9000205010-002

- 24" main courante pour roue 24" et 25"
Standard
A9000205010-004

- 26" main courante pour roue 26"
Standard
A9000205010-006



Mains courantes aluminium Ø 19 mm anodisées argent

- 22" main courante pour roue 22"
Standard
A9000205019-002

- 24" main courante pour roue 24" et 25"
Standard
A9000205019-004



Revêtements caoutchouc antidérapants pour mains courantes

- Standard
Sur demande et selon configuration

Surface sans profil / structure
Compatible avec mains courante Ø 19 mm ou Ø 20 mm

Remarque: non recommandé

Mains courantes aluminium Ø 19 mm en couleur du châssis

(en cas de châssis bicolore - c'est la couleur de base)

- = brillant
- = mat

Attention: Nous ne recommandons pas des couleurs en mat pour les mains courantes. Le Grip des mains courantes est mieux avec une couleur brillant.

- 22" main courante pour roue 22" **€ 68,30**
Option
A9000205020-002

- 24" main courante pour roue 24" et 25" **€ 68,30**
Option
A9000205020-004

- 26" main courante pour roue 26" **€ 68,30**
Option
A9000205020-006



Mains courantes aluminium Ø 19 mm polies et anodisées dur

- 22" main courante pour roue 22" **€ 164,90**
Option
A9000205030-002

- 24" main courante pour roue 24" et 25" **€ 164,90**
Option
A9000205030-004

- 26" main courante pour roue 26" **€ 164,90**
Option
A9000205030-006











Mains courantes titane Ø 19 mm

- 24" main courante pour roue 24" et 25" **€ 335,60**
Option
A9000205040-004

- 26" main courante pour roue 26" **€ 335,60**
Option
A9000205040-006



<p>Mains courantes antidérapantes</p> <ul style="list-style-type: none"> <input type="checkbox"/> 22" main courante pour roue 22" Option A9000205070-002 € 402,40 <input type="checkbox"/> 24" main courante pour roue 24" et 25" Option A9000205070-004 € 402,40 <input type="checkbox"/> 26" main courante pour roue 26" Option A9000205070-006 € 402,40 	<p>Mains courantes Cuvette Grip</p> <ul style="list-style-type: none"> <input type="checkbox"/> 22" main courante pour roue 22" Option A9000205080-002 € 402,40 <input type="checkbox"/> 24" main courante pour roue 24" et 25" Option A9000205080-004 € 402,40 <input type="checkbox"/> 26" main courante pour roue 26" Option A9000205080-006 € 402,40 <p>Montées directement sur la jante.</p> <p>Remarque: en raison de la complexité de la géométrie, des écarts de concentricité de +/- 2-3 mm sont possibles.</p> 	<p>Mains courantes Curve anodisées noir, profil ergonomique</p> <ul style="list-style-type: none"> <input type="checkbox"/> 24" main courante pour roue 24" et 25" Hauteur 24 mm Option A9000205130-004 € 402,40 <input type="checkbox"/> 24" main courante pour roue 24" et 25" Hauteur 31 mm Taille L Option A9000205140-004 € 402,40 <input type="checkbox"/> 26" main courante pour roue 26" Hauteur 31 mm Taille L Option A9000205140-006 € 402,40 
<p>Mains courantes Curve anodisées profil ergonomique</p> <ul style="list-style-type: none"> <input type="checkbox"/> 24" main courante pour roue 24" et 25" Hauteur 31 mm Taille L Option A9000205160-004 € 402,40 	<p>Mains courantes Curve revêtu noir ou dans la couleur du cadre, profil ergonomique</p> <ul style="list-style-type: none"> <input type="checkbox"/> = couleur du cadre (surface brillante) <input type="checkbox"/> = noire (surface brillante) <input type="checkbox"/> 24" main courante pour roue 24" et 25" Hauteur 24 mm Option A9000205135-004 € 467,60 <input type="checkbox"/> 24" main courante pour roue 24" et 25" Hauteur 31 mm Taille L Option A9000205145-004 € 467,60 <input type="checkbox"/> 26" main courante pour roue 26" Hauteur 31 mm Taille L Option A9000205145-006 € 467,60 	<p>Mains courantes Curve Grip, surface Tetra-Gripp, profil ergonomique</p> <ul style="list-style-type: none"> <input type="checkbox"/> 24" main courante pour roue 24" et 25" Hauteur 24 mm Option A9000205155-004 € 520,70 <input type="checkbox"/> 24" main courante pour roue 24" et 25" Hauteur 31 mm Taille L Option A9000205150-004 € 520,70 

<p>Mains courantes Quadro, profil ergonomique</p> <p><input type="checkbox"/> 24" main courante pour roue 24" et 25" Option A9000205170-004 € 520,70</p> <p><input type="checkbox"/> 25" main courante pour roue 25" Option A9000205170-005 € 520,70</p> <p><input type="checkbox"/> 26" main courante pour roue 26" Option A9000205170-006 € 520,70</p> 	<p>Mains courantes Gekko, anodisées noir</p> <p><input type="checkbox"/> 24" main courante pour roue 24" et 25" Option A9000205175-004 € 520,70</p> <p><input type="checkbox"/> 25" main courante pour roue 25" Option A9000205175-005 € 520,70</p> <p><input type="checkbox"/> 26" main courante pour roue 26" Option A9000205175-006 € 520,70</p> <p>avec caoutchouc robuste intégré dans le profil, échangeable Hauteur du profile 31 cm.</p> 	<p>Mains courantes Gekko nature</p> <p><input type="checkbox"/> 24" main courante pour roue 24" et 25" Option A9000205185-004 € 520,70</p> <p>avec caoutchouc robuste intégré dans le profil, échangeable Hauteur du profile 31 cm.</p> 
<p>Mains courantes Gekko S, anodisées noir</p> <p><input type="checkbox"/> 22" main courante pour roue 22" Option A9000205195-002 € 520,70</p> <p><input type="checkbox"/> 24" main courante pour roue 24" et 25" Option A9000205195-004 € 520,70</p> <p>avec caoutchouc robuste intégré dans le profil, échangeable Hauteur du profile 24 cm.</p> 		
<p>Flasques de Protection</p>		
<p>Protection des doigts et des rayons „transparente“</p>		
<p><input type="checkbox"/> pour roue 22" Option A9000206300-002 € 207,10</p>	<p><input type="checkbox"/> pour roue 24" Option A9000206300-004 € 207,10</p>	<p><input type="checkbox"/> pour roue 26" Option A9000206300-006 € 207,10</p> 

Pneus

Sauf indication contraire, les pneus sont livrés „Schwalbe RightRun noir“.

Schwalbe „RightRun“ Pneus haute pression

22x1" (489-25)
Standard
A9000204001-002

24x1" (540-25)
Standard
A9000204001-004

Couleur: noir
7,5 bar



Schwalbe „RightRun“ Pneus haute pression

22x1" (489-25)
Standard
A9000204000-002

24x1" (540-25)
Standard
A9000204000-004

25x1" (559-23)
Standard
A9000204000-005

26x1" (590-25)
Standard
A9000204000-006

Couleur: gris, paroi noir
7,5 bar



Schwalbe „DownTown“ Pneus profilés haute pression

24x1" (540-25)
Standard
A9000204010-004

7,5 bar



Schwalbe „One“

24x1" (540-25)
Standard
A9000204123-004

Couleur: noir
9 bar



Schwalbe „MarathonPlus Evolution“ avec „smart guard“ anti-crevaison et bande réflecteur

24x1" (540-25)
Option € 49,20
A9000204030-014

25x1" (559-25)
Option € 49,20
A9000204030-015

26x1" (590-25)
Option € 49,20
A9000204030-016

Couleur: noir
10 bar



Schwalbe „MarathonPlus“ avec „smart guard“ anti-crevaison

24x1" (540-25)
Option € 49,20
A9000204030-004

Couleur: gris, paroi noir
10 bar



Bandages pneus pleins, anti-crevaison

22x1" (489-25)
Option € 122,70
A9000204200-002

24x1" (540-25)
Option € 122,70
A9000204201-004

Couleur: noir
Non compatible avec des roues à 18 rayons et Spinergy.



Accessoires

24" Roues VTT supplémentaires

avec jante double parois (ETRTO 507), moyeu en alu, axes à démontage rapide et mains courantes en inox
Pneus tout terrain au choix:

Option
A9000203410 € 703,40

24x1,75" Schwalbe „Marathon Plus"
Possibilités du réglage du frein pour roue 24x1"



Option
A9000203413 € 703,40

24x2,1" Schwalbe „SMART SAM Sport"
Réglage du frein non compatible pour roue 24x1"



ATTENTION: Si l'option du frein à tambour choisie, nous facturons un prix supplémentaire

Option
A9000200004 € 232,20

Axe à démontage rapide avec bouton-poussoir plat

Option
A9000200096 € 105,80

longueur de verrouillage: 122/110 mm
diamètre d'axe: 12 mm
Pas en combinaison avec des axes à démontage rapide „Tetra Clip“

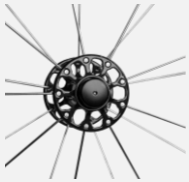

Axes à démontage rapide pour Tétraplégiques

Option
A9000206400* € 166,40

Pas en combinaison avec roues motrices Spinergy ou moyeu Liteline



Pompe manuelle avec manomètre

Option
A9000901100 € 106,30

jusqu'à 14 bar



Porte-canne flexible

Option
A9000902310* € 137,40



Ceinture de sécurité réglable en longueur avec boucle

Option
A9000902100 € 80,60



Ceinture de sécurité avec longueur réglable et fermeture Velcro

Option
A9000902110 € 64,50



Système d'éclairage SIGMA

Option
A9000903270 € 107,90

composé d'un phare avant et d'un feu arrière, rechargeable via une prise micro USB, avec câble de chargement micro USB.
Kit d'éclairage homologué StVZO



Sac de transport des roues arrière

pour roue 24"
Ø 76 cm x 2 cm € 77,80
Option
A9000903530-004

pour roue 26"
Ø 83 cm x 2 cm € 77,80
Option
A9000903530-006

ATTENTION: Pour des roues VTT ou Spinergy de 24" Veuillez choisir le sac pour roue 26"



Fiches de commande séparées

Catégorie „Accessoires techniques de rééducation“

Par exemple, les systèmes d'assise et de dossier, double-main-courante ou accroche-taxi sont disponibles sous:

<https://proactiv-gmbh.eu/fr/telechargements/>

Vous trouverez des produits complémentaires tels que des handbikes ou des dispositifs de traction et des accessoires sous:

<https://proactiv-gmbh.eu/fr/telechargements/>

Fiches supplémentaires

telles que l'angle individuel des potences, etc. sont disponibles sous:

<https://proactiv-gmbh.eu/fr/telechargements/>

Service

Conseil technique et prise de mesure
par PRO ACTIV

Option
A9990000000 € 354,50

Remise et instruction du fauteuil
roulant par PRO ACTIV

Option
A9990000006 € 354,50

Remarques ou notes additionnelles:

Lieu, date

Signature Utilisateur / Revendeur

Le champ de signature est prévu pour le conseiller et l'assuré. Cela confirme que l'équipement prévu pour la personne assurée est.

- 21 - 2026-05-26 / Les prix s'entendent fret et emballage compris et TVA en sus

= compris dans le prix standard

= Option

Bon de commande SPEEDY 4teen Rev. 08 FR